

BLUEDIAMOND

CONDENSATE REMOVAL PUMPS

MINIBLUE®



MAXIBLUE®



MEGABLUE®



INSTALLATION INSTRUCTIONS



INSTRUCCIONES DE INSTALACION



INSTRUCTIONS D'INSTALLATION



ISTRUZIONI PER L'INSTALLAZIONE



INSTALLATIONSANLEITUNG



Инструкция по установке

The BlueDiamond® pump range out performs other condensate pumps, can be mounted in any orientation and does exactly what you need it to do.

La gamme de pompes BlueDiamond® dépasse les performances d'autres pompes de condensation, peut être montée dans n'importe quelle orientation et fait exactement ce que vous attendez d'elle.

Die Pumpen der BlueDiamond®-Serie übertreffen die Leistungen anderer Kondensatpumpen, können in jeder Ausrichtung montiert werden und tun genau das, was Sie tun sollen.

La serie de bombas BlueDiamond® rinde más que otras bombas de condensado, se puede montar en cualquier dirección y hace exactamente lo que usted necesita que haga.

Le pompe BlueDiamond® sono le pompe di condensa più performanti, possono essere montate in qualsiasi posizione e fanno esattamente quello di cui avete bisogno.

Насосы производства компании BlueDiamond® работают лучше других конденсатных насосов, могут устанавливаться в любой ориентации и выполняют свою функцию так, как это требует заказчик.

S30-194/6

Manufactured by:



CHARLES AUSTEN
PUMPS LTD



ROTARY
DIAPHRAGM

3
YEAR
WARRANTY



Safety information
Information de sécurité
Sicherheitshinweis
Precauciones de seguridad
Informazioni di sicurezza
Информация по безопасности

4



Warranty
Garantie
Garantie
Garantía
Garanzia
Гарантия

6



In the box
Dans la boîte
Lieferumfang
Material suministrado
Contenuto della confezione
Комплект поставки

7



Mounting detail
Notice de montage
Abmessungen
Acerca del montaje
Istruzioni di montaggio
Сведения о монтаже

8



Installation
Installation
Installation
Instalación
Istallazione
Установка

9

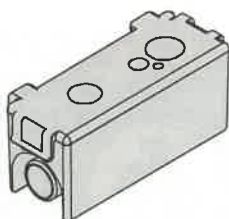

Reservoir option
Option réservoir
Tank-Füllstandsteuerung mit
Alarmkontakt
Opción de depósito
Opzione serbatoio
Модификация с резервуаром

10

12



Drainstik® option
 Option Drainstik®
 DrainStik™-Füllstandsteuerung
 mit Alarmkontakt
 Opción de Drainstik®
 Opzione Drainstik®
 Модификация Drainstik®

14



Hot and cold sensor option
 Option sonde chaud et froid
 Temperaturdifferenzsteuerung
 Opción Sensor frío y calor
 Opzione sensore caldo/freddo
 Модификация с датчиком горячей и
 холодной воды

16



Continuous running option
 Option fonctionnement continu
 Dauerlauf-Option
 Opción de funcionamiento continuo
 Opzione di funzionamento continuo
 Модификация, предназначенная
 для непрерывной работы

17



Water test
 Test eau
 Wassertest
 Prueba de agua
 Test con acqua
 Гидравлическое испытание

18

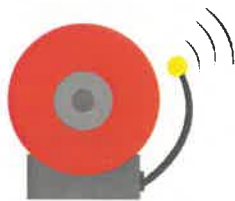

Alarm test
 Test alarme
 Alarmtest
 Test de alarma
 Test dell'allarme
 Тест на работу в аварийных условиях

19



Alarm test
 Test alarme
 Alarmtest
 Test de alarma
 Test dell'allarme
 Тест на работу в аварийных условиях



Caution: Alarm lead must be connected to a class 2 circuit only –Do not connect to a load higher than 5A, 240v AC/DC.

Caution: This pump has been evaluated for use with water only.

Caution: Risk of electric shock: This pump has not been investigated for use in swimming pool or marine areas.

Caution: Since there is no water level sensing, the alarm relay will not operate with hot & cold sensing option.

Warning: Be sure that the power to the unit is disconnected before installing, servicing or removing any component.

Warning: Do not store, install or operate this pump in a damp environment.

Warning: The unit must not be placed outside, immersed in water or exposed to frost.

Warning: All existing collection elements and fittings should be thoroughly cleaned before installing. Do not install if damaged.

Warning: Acceptable for indoor use only.



Avertissement: Le plomb de l'alarme doit être connectée à une classe de courant de 2 seulement - ne pas connecter à une charge plus haute que 5A, 240v AC/DC.

Avertissement: Cette pompe a été conçue pour une utilisation avec de l'eau uniquement.

Avertissement: Risque de décharge électrique : Cette pompe n'a pas été conçue pour une utilisation dans les piscines ou les zones marines.

Avertissement: Puisqu'il n'y a pas de système de détection du niveau d'eau, le relais d'alarme ne fonctionnera pas avec l'option de sonde chaud et froid.

Avertissement: Soyez sûr que l'unité est débranchée avant l'installation, l'entretien ou l'enlèvement de n'importe quel composant.

Avertissement: Ne pas stocker, installer ou utiliser cette pompe dans un environnement humide.

Avertissement: La pompe ne doit pas être placée à l'extérieur, immergée dans l'eau ou exposée au gel.

Avertissement: Tous les éléments de récupération existants et des installations doivent être nettoyés à fond avant l'installation. N'installez pas si endommagé.

Avertissement: Convient pour une utilisation intérieure seulement.



Achtung: Der Alarmkontakt muss an einen Klasse2 Stromkreis angeschlossen werden-nicht mit einer Leistung höher als 5A,240v AC/DC verbinden.

Achtung: Diese Pumpe ist nur für das Abpumpen von Wasser ausgelegt.

Achtung: Gefahr eines elektrischen Schlags: Diese Pumpe ist nicht für den Einsatz im Schwimmbad oder Meeresgebieten entwickelt.

Achtung: Das Alarmrelais funktioniert nicht mit der Temperaturdifferenzsteuerung, da hier keine Wasserfüllstandsmessung erfolgt.

Warnung: Vergewissern Sie sich, dass die Stromversorgung am Sicherungskasten unterbrochen wurde, bevor Sie die Pumpe installieren oder Wartungsarbeiten ausführen.

Warnung: Nicht zu speichern, installieren oder betreiben diese Pumpe in einer feuchten Umgebung.

Warnung: Die Pumpe darf nicht im Außenbereich plziert und muss an einem trockenen, frostfreien Ort montiert werden.

Warnung: Alle Bauteile müssen sich in einem sauberen Zustand befinden, bevor sie in Betrieb genommen werden.Keine beschädigten Teile verwenden.

Warnung: Acceptable nur für den Innenbereich.



Cuidado: El cable del alarma se debe conectar sólo a un circuito de la clase 2 - no conectar a un circuito con una carga mayor a 5A, 240V AC/DC.

Cuidado: Esta bomba ha sido diseñada exclusivamente para el uso con agua.

Cuidado: Peligro de descarga eléctrica. Esta bomba no ha sido diseñada para el uso en piscinas o en ámbito marinos.

Cuidado: Como la bomba no dispone de un sensor de nivel de agua, el relé del alarma no funcionará con la opción de sensor de frío y calor.

Advertencia: Asegúrese de que la unidad está desconectada antes de instalar, mantener o quitar cualquier componente.

Advertencia: No almacene, instale o utilice esta bomba en ambientes húmedos.

Advertencia: La bomba no se debe utilizar en el exterior, sumergir en agua o exponer a heladas.

Advertencia: Todos los elementos colectores y los accesorios deben limpiarse antes de la instalación. No instalar componentes dañados.

Advertencia: Sólo utilizar en el interior.



Attenzione: l'allarme deve essere collegato solo ad un circuito di classe 2 - non connettere ad una presa maggiore di 5A, 240v AC/DC

Attenzione: questa pompa è stata testata solo per il funzionamento con acqua.

Attenzione: rischio di shock elettrico: questa pompa non è stata provata per essere usata in piscina o in mare

Attenzione: non è presente un sensore di livello dell'acqua, quindi il relè di allarme non funziona con il sensore di opzioni caldo/freddo

Attenzione: assicurarsi che la presa di corrente non sia collegata prima di installare, maneggiare o rimuovere qualsiasi componente

Attenzione: non posizionare, installare o far funzionare la pompa in un ambiente umido

Attenzione: l'unità non può essere posizionata all'aperto, immersa nell'acqua o esposta al gelo

Attenzione: tutti gli elementi e i raccordi devono essere accuratamente puliti prima dell'installazione. Non installare elementi danneggiati.

Attenzione: adatta solo all'uso in ambienti chiusi



Внимание! Провод сигнального устройства должен подключаться только к схемам класса 2. Запрещается подключать его к нагрузке, параметры которой превышают 5 А, 240 В (пост./перем. тока).

Внимание! Насос прошел испытания и предназначен исключительно для работы с водой.

Внимание! Опасность электрического шока: Проверка насоса на предмет безопасного применения в бассейнах или прибрежных зонах не проводилась.

Внимание! Поскольку датчик уровня воды отсутствует, аварийное реле не будет работать с модификациями с датчиком горячей и холодной воды.

Предупреждение: Перед началом работ по установке, техническому обслуживанию или удалению какого-либо компонента устройства убедитесь, что питание устройства отключено.

Предупреждение: Запрещается хранение, установка и эксплуатация насоса в условиях повышенной влажности.

Предупреждение: Запрещается устанавливать устройство вне помещения, погружать его в воду или подвергать действию низких температур.

Предупреждение: Перед установкой необходимо произвести тщательную чистку всех имеющихся компонентов конструкции и арматуры. Запрещается установка поврежденных деталей.

Предупреждение: Устройство предназначено только для установки в помещениях.



The BlueDiamond® series of pumps are manufactured under Charles Austen Pumps strict quality control system. In the unlikely event of failure within 3 years from the date of purchase under normal usage, Charles Austen Pumps will repair the item free of charge subject to the following conditions:

- Charles Austen Pumps will decline any responsibility if the installation of the pump does not conform to these instructions and specifications.
- Any modifications to the unit will immediately void the warranty.



- We reserve the right to alter specifications without prior notice.

La série de pompes BlueDiamond® est fabriquée sous le contrôle d'un système de qualité très stricte de Charles Austen Pumps. Dans le cas peu probable d'une panne dans les 2 ans suivant la date d'achat dans des conditions d'utilisation normale, Charles Austen Pumps réparera l'article gratuitement selon les conditions suivantes :



- Charles Austen déclinera toute responsabilité si l'installation de la pompe ne se conforme pas aux instructions et aux spécifications du cahier des charges.
- Toute modification apportée à la pompe annulera immédiatement la garantie.
- Nous nous réservons le droit de modifier le cahier des charges sans préavis.

Die Herstellung der BlueDiamond®-Serie unterliegt der strengen Qualitätskontrolle von Charles Austen. Im unwahrscheinlichen Fall eines Versagens binnen 2 Jahren ab dem Datum des Kaufes bei normalem Gebrauch, wird Charles Austen die Pumpe kostenfrei reparieren unter folgenden Bedingungen:



- Charles Austen übernimmt keinerlei Haftung wenn die Installation der Pumpe nicht den hier genannten Anweisungen und Spezifizierungen entspricht.
- Die Garantie erlischt umgehend bei jeglicher Manipulation/Änderung der Pumpe durch den Anwender.
- Wir behalten uns das Recht vor, Spezifikationen ohne vorherige Ankündigung zu ändern.

Las bombas de la serie BlueDiamond® de Charles Austen Pumps se fabrican según estrictos estándares de calidad. En el caso poco probable de un problema de funcionamiento dentro de 2 años a partir de la fecha de la compra y a pesar de un uso normal, Charles Austen Pumps se encarga sin coste alguno de la reparación de la bomba bajo las siguientes condiciones:



- Charles Austen Pumps no se responsabiliza de daños causados por una instalación incorrecta debido a no seguir estas instrucciones.
- Cualquier modificación de la unidad invalida automáticamente la garantía.
- Reservado el derecho a modificar especificaciones sin previo aviso.

Le pompe BlueDiamond® sono create da Charles Austen Pumps seguendo un rigoroso programma di controllo qualità. Nel remoto caso in cui ci sia un guasto entro 2 anni dall'acquisto, e durante un uso normale della pompa, Charles Austen Pumps provvederà gratuitamente alla riparazione, secondo le seguenti condizioni:



- Charles Austen Pump declina ogni responsabilità se l'installazione non è avvenuta secondo le seguenti istruzioni.
- Ogni modifica apportata all'unità comporta l'immediata cessazione della garanzia.
- Il produttore si riserva il diritto di modificare le caratteristiche senza preavviso.

Насосы серии BlueDiamond® производятся в соответствии со строгими требованиями системы обеспечения качества компании Charles Austen Pumps. В маловероятном случае отказа устройства в течение 2 лет с момента покупки при нормальной эксплуатации компания Charles Austen Pumps обязуется выполнить ремонт устройства бесплатно, при соблюдении следующих условий:



- Charles Austen Pumps не несет ответственности за повреждение, если установка проводилась с нарушением требований настоящих инструкций и спецификаций.
- Внесение изменений в конструкцию насоса влечет за собой аннулирование гарантийных обязательств и изготовителя.
- Предприятие-изготовитель сохраняет за собой право вносить изменения в спецификацию без предварительного уведомления.

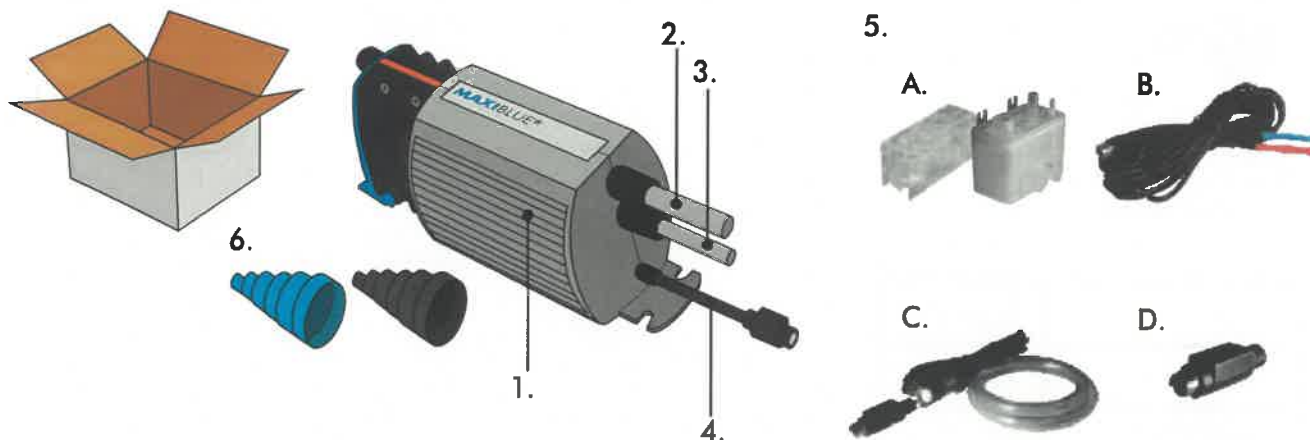

1. Pump (Mini, Maxi or Mega)
2. 2m (6' 7") mains lead
3. Zero volt alarm lead (reservoir and DrainStik® only)
4. Sensor input socket
5. Sensing Option:
 - (A) Reservoir
 - (B) Hot & cold sensor
 - (C) DrainStik®
 - (D) Continuous Running Plug
6. Stepped Connector x2 (Rigid & Flexible)



1. Pompes (mini, Maxi ou Mega)
2. Tuyau de 2m
3. Alarme de zéro volt (réservoir et DrainStik® seulement)
4. Prise pour sonde
5. Option de détection
 - (A) Réservoir
 - (B) sonde chaud & froid
 - (C) DrainStik®
 - (D) prise de fonctionnement continu
6. Adaptateurs x2 (Rigide & flexible)



1. Pumpe (Mini, Maxi oder Mega)
2. 2m (6' 7") Anschlusskabel
3. Potentialfreier Alarmkontakt (nur bei Tank- und DrainStik® Füllstandssteuerung)
4. Sensor Eingang
5. Steuerungsoptionen
 - (a) Tank-Füllstandssteuerung
 - (b) Temperaturdifferenzsteuerung
 - (c) DrainStik®
 - (d) Dauerlaufstecker
6. 2x Universaladapter (blau/elastisch)



1. Bomba (Mini, Maxi o Mega)
2. 2m (6' 7") de cable eléctrico
3. Cable alarma cero voltios (sólo depósito y DrainStik®)
4. Toma entrada sensor
5. Opciones de sensor
 - (A) Depósito
 - (B) Sensor calor & frío
 - (C) DrainStik®
 - (D) Conexión funcionamiento continuo
6. Conector nivelado x2 (rígido y flexible)



1. Pompa (Mini, Maxi o Mega)
2. Cavo di alimentazione (2m)
3. Allarme a tensione nulla (solo per vaschetta di raccolta e Drainstik®)
4. Presa del sensore
5. Opzioni di rilevamento
 - (A) Serbatoio
 - (B) Sensore caldo/freddo
 - (C) DrainStik®
 - (D) Spina di funzionamento continuo.
6. Connettore a gradini x2 (rigido e flessibile)



1. Насос (Mini, Макси или Mega)
2. Сетевой кабель длиной 2 м (6 футов 7 дюймов)
3. Провод аварийной сигнализации отказа подачи напряжения (только для модификаций с резервуаром или с устройством DrainStik®)
4. Разъем для подключения датчика
5. Модификация с датчиком
 - (a) Резервуар ИЛИ
 - (b) Датчик горячей или холодной воды ИЛИ
 - (c) DrainStik® ИЛИ
 - (d) Вилка для непрерывной работы.
6. Ступенчатый переходник (2 шт.) (жесткий и гибкий)



	A (mm)
MEGABLU [®]	234
MAXIBLU [®]	142
MINIBLU [®]	122

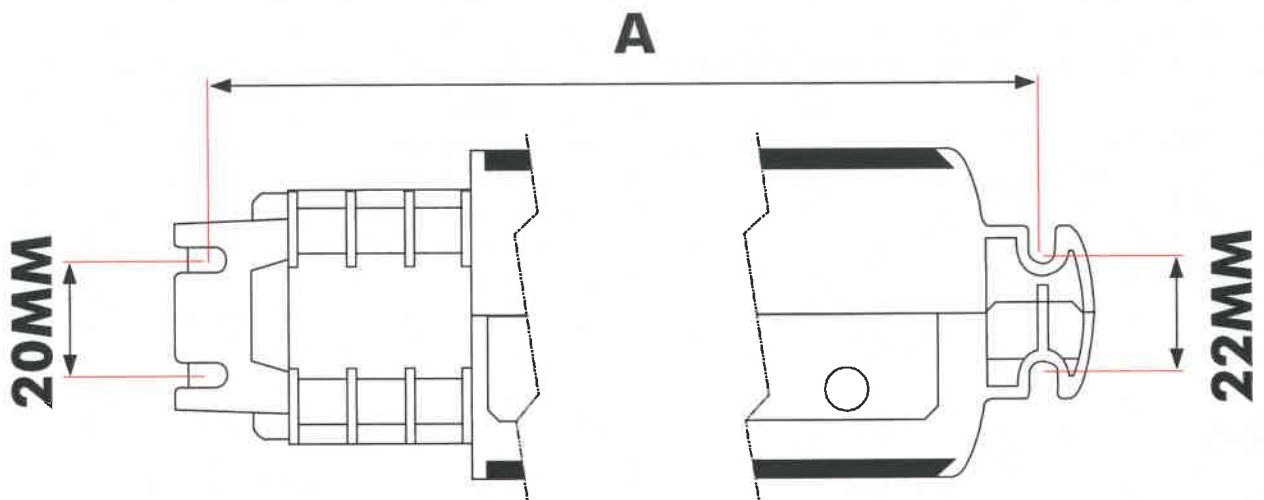

The pump may be mounted in any orientation but must be kept dry.



La pompe peut être montée dans n'importe quelle orientation, mais doit être gardée sèche.



Die Pumpe kann in jeder Ausrichtung montiert werden, muß aber trocken gehalten werden.



La bomba se puede montar en cualquier orientación, pero se ha de mantener en seco.



la pompa può essere montata in ogni posizione ma deve rimanere asciutta.



Насос можно устанавливать в любом положении, но в сухом месте.

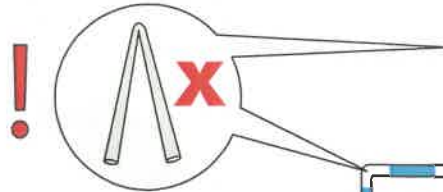

	FLOW	LIFT (A)	HEAD (B)	
MINIBLUE*	8 L/HR	8 METRES	5 METRES	0.5A
MAXIBLUE*	14 L/HR	8 METRES	8 METRES	0.5A
MEGABLUE*	50 L/HR	7 METRES	20 METRES	1.0A

*Fuse pumps 0.5A (Not Supplied)



Leave sufficient space around the pump unit to allow for cooling. Ensure that the pump is not more than A above the condensate outlet, and not more than B below the desired drainage point for the pump outlet. The pump can be mounted in any orientation but must be kept DRY. (See table above for A & B). Connect the discharge tube of the pump to a suitable drainage system. Secure with cable ties where necessary. A stepped adaptor is supplied to convert various tube diameters.



Laissez un espace suffisant autour de la pompe pour tenir compte du refroidissement. Assurez que la pompe n'est pas au-dessus de A pour la sortie de condensation et pas en-dessous de B pour le point de drainage désiré pour la sortie de la pompe. La pompe peut être montée dans n'importe quelle orientation, mais doit être gardée SÈCHE. (Voir le schéma ci-dessus pour A et B). Branchez le tube de refoulement de la pompe à un système de drainage approprié. Sécuriser avec un câble de fixation aux endroits où c'est nécessaire. Un adaptateur est fourni pour convertir les différents diamètres de tubes.



Lassen Sie genügend Platz um die Pumpe, damit sie ausreichend gekühlt wird. Vergewissern Sie sich, dass die Pumpe nicht höher als A (maximale Saughöhe) über dem Tropfwanneabgang bzw. nicht tiefer als B (maximale Förderhöhe) unterhalb des Scheitelpunktes des Kondensatablaufs installiert ist. Schliessen Sie die Kondensatabflussleitung an den Pumpeneintritt an und führen Sie diese in einen entsprechenden Abfluss. Stellen Sie sicher, dass die Kondensatabflussleitung nicht geknickt, verdreht und nicht über scharfkantige oder bewegliche Teile verlegt wird. Die Pumpe darf nicht an eine Rohrleitung der Klimaanlage gebunden werden. Sichern Sie mit Kabelbindern wo es nötig ist.



Deje suficiente espacio alrededor de la bomba para que se pueda enfriar. Asegúrese de que la bomba no se halle más de A por encima de la salida del condensado, y no más de B por debajo del punto de drenaje para la salida de la bomba. La bomba se puede montar en cualquier orientación, pero se ha de mantener en seco (para A & B, véase tabla de arriba). Conecte el tubo de descarga de la bomba a un sistema de drenaje adecuado. Segúrelo con bridas si es necesario. Se suministra con un adaptador nivelado para convertir los diferentes diámetros de tubo.





Lasciare spazio sufficiente intorno alla pompa per permettere il raffreddamento. Assicurarsi che la pompa non sia più di A sopra l'uscita di condensa, e non più di B sotto il punto di drenaggio desiderato. La pompa può essere montata in ogni posizione ma deve rimanere ASCIUTTA (vedi schema sopra). Collegare il tubo di scarico della pompa ad un sistema di drenaggio appropriato. Fissare con fascette se necessario. Viene fornito anche un connettore a gradini per adattarsi ai vari diametri di tubi usati.



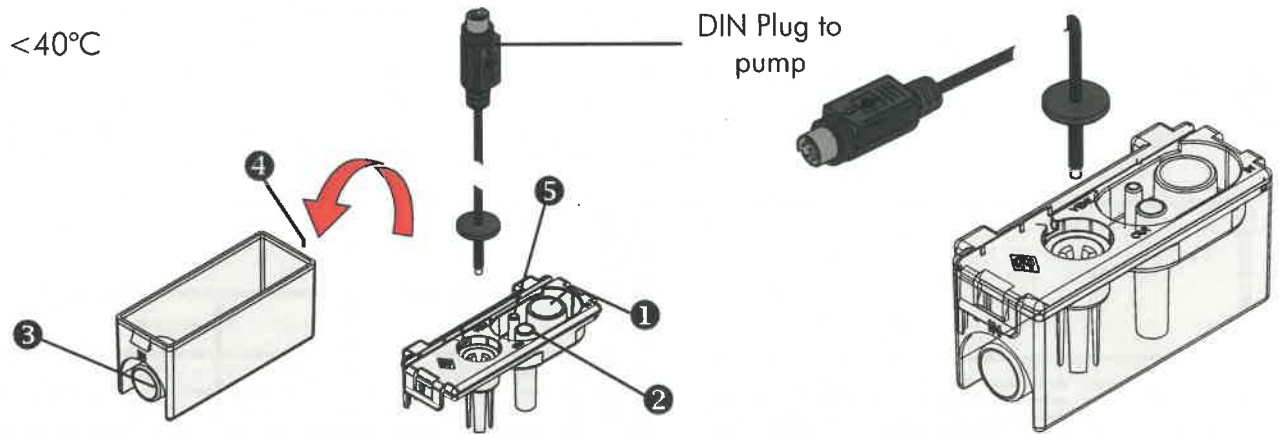

Оставьте достаточно места вокруг насоса для охлаждения. Убедитесь, что насос находится не выше, чем расстояние A, по отношению к отверстию для отвода конденсата, и не ниже, чем расстояние B, по отношению к точке слива выпускного патрубка насоса. Насос можно устанавливать в любом положении, но в сухом месте. (Расстояния A и B указаны в таблице выше). Подсоедините сливную трубку насоса к соответствующей дренажной системе. При необходимости закрепите ее кабельными хомутами. Для соединения с трубами различных диаметров используется ступенчатый переходник.

Reservoir option/Option réservoir/ Tank-Füllstandsteuerung mit Alarmkontakt/





 Choose to use either the top IN ① and OUT ② or side IN ③ and OUT ④ connections and fit blanking plugs to the unused ports. Connect the reservoir outlet (② or ④) to the inlet of the pump & the flexible condensate inlet to the condensate tray hose. The reservoir is fitted with a vent tube ⑤, which must remain unblocked with the free end secured above the full level of the condensate drip tray. Ensure the reservoir assembly is secured in a HORIZONTAL position using the screws supplied.

 Choisissez soit l'entrée ① et la sortie ② sur le haut ou l'entrée ③ et la sortie ④ sur le côté et mettez les bouchons adaptés sur les ports inutilisés. Branchez la sortie du réservoir (② ou ④) à l'aspiration de la pompe et l'entrée du réservoir au flexible reliant au bac de récupération des condensats. Le réservoir est adapté avec un tube de conduit ⑤, qui doit rester dégagé avec la fin libre, sécurisée au-dessus du niveau plein du bac de récupération des eaux de condensation. Assurez que l'assemblage du réservoir est sécurisé dans une position HORIZONTAL en utilisant les vis fournies.

 Wählen Sie den oberen Kondensatein- ① und Kondensataustritt ② oder den seitlichen Kondensatein- ③ und Kondensataustritt ④ und verschliessen Sie die freien Stutzen mit den vorhandenen, passenden Blindstopfen. Verbinden sie den Kondensatausgang (② oder ④) mit dem Eingang der Pumpe und den flexiblen Schlauchverbinder mit dem Ausgang der Kondensatwanne. Die Öffnung des Entlüftungsstuzens(Schlauch) ⑤, muss offen bleiben und oberhalb der maximalen Füllhöhe der Kondensatwanne sein. Der Reservoir-Behälter muss HORIZONTAL angeordnet sein und kann mit den mitgelieferten Schrauben befestigt werden.

 Utilice o las conexiones superiores IN ① y OUT ② o laterales IN ③ y OUT ④ y coloque los tapones ciegos en las conexiones no utilizadas. Conecte la salida del depósito (② o ④) a la entrada de la bomba y la salida flexible del condensado a la manguera de la bandeja de condensados. El depósito dispone de un tubo de evacuación de aire ⑤, cuyo extremo abierto debe estar a un nivel superior que el depósito. Asegúrese de que el depósito está en posición HORIZONTAL y bien fijado mediante los tornillos suministrados.

 Scegliere di usare gli IN ① e OUT ② superiori o gli IN ③ e OUT ④ laterali, e chiudere con i tappi le porte non usate. Collegare l'uscita del vassoio di raccolta (② o ④) all'ingresso della pompa e il tubo flessibile di ingresso al tubo della condensa. Il serbatoio è provvisto di un tubo di scarico ⑤, che deve rimanere sbloccato e con l'estremità libera assicurata sopra il livello pieno del vassoio di raccolta. Assicurarsi durante il montaggio il vassoio sia fissato in posizione HORIZONTAL usando le viti in dotazione.

 Выберите один из вариантов установки: с верхним расположением входного ① и выходного ② отверстия или с боковым расположением входного ③ и выходного ④ отверстия, и установите заглушки в неиспользуемые отверстия. Присоедините выходной патрубок резервуара (② или ④) к входному отверстию насоса, а гибкий патрубок для конденсата к шлангу поддона для конденсата. Резервуар снабжен продувочным патрубком ⑤, который должен оставаться открытым, а его свободный конец должен быть закреплен в поддоне для конденсата выше максимального уровня жидкости. Убедитесь, что резервуар в сборе закреплен в вертикальном положении винтами, входящими в комплект поставки.

OPTION DU RÉSERVOIR /OPCIÓN DE DESPÓSITO/
 TANK-FÜLLSTANDSTEUERUNG MIT ALARMKONTAKT/ OPZIONE
 SERBATOIO/ ВАРИАНТ РЕЗЕРВУАРОВ

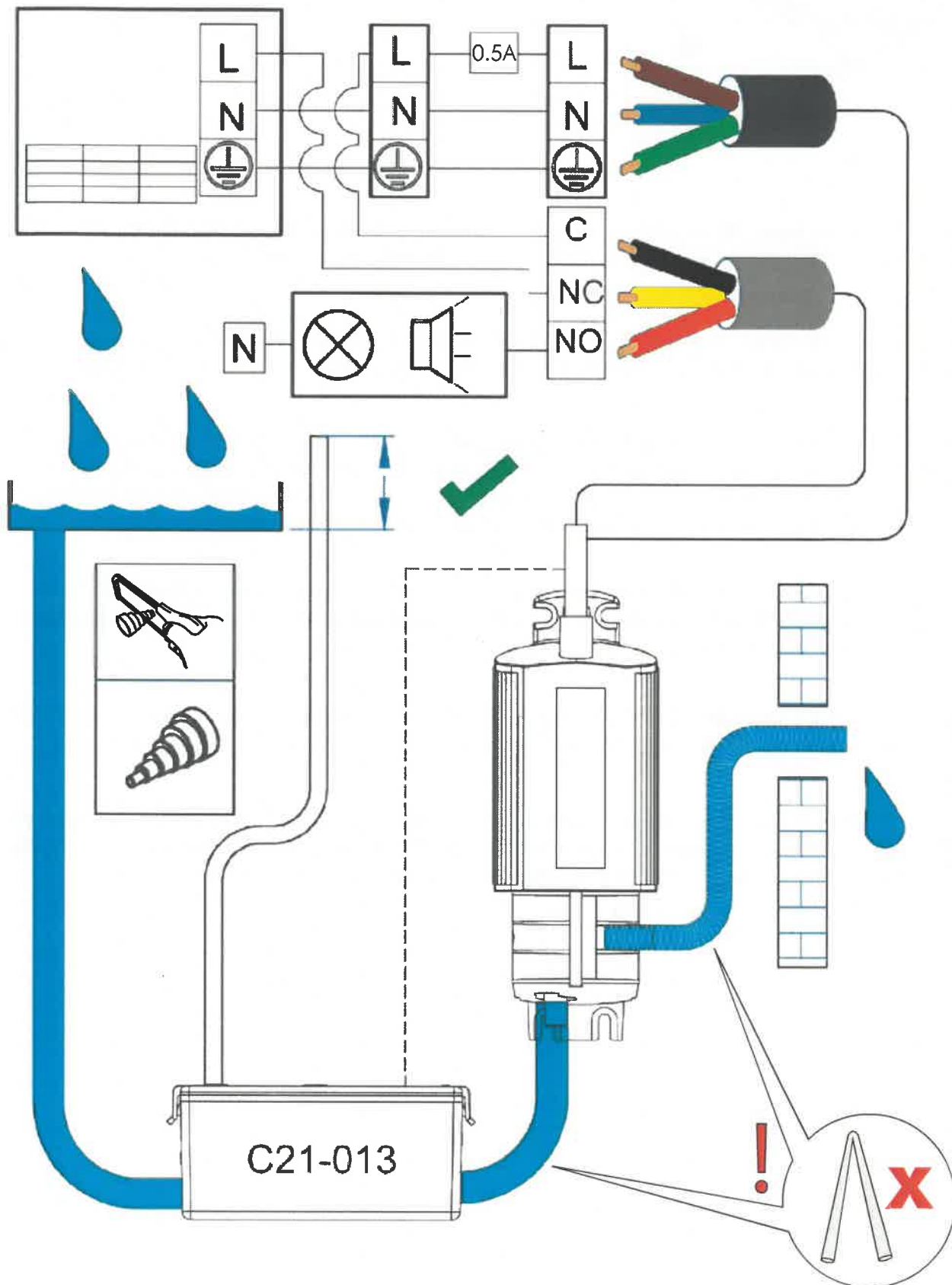

Drainstik® option / Option Drainstik® / DrainStik®-Füllstandsteuerung mit Alarmkontakt /



< 40°C



Insert the sensor ① into the condensate tray pipe as shown and secure the hose ② in position. The DrainStik® must be mounted vertically. Use the silicon hose provided.



Insérez le capteur ① dans la conduite de condensation comme indiqué et sécurisez le tuyau ② dans la position. Le DrainStik® doit être monté verticalement. Utilisez le tuyau en silicone fourni.



Befestigen Sie den mitgelieferten transparenten Silikonschlauch am offenen Ausgang der Kondensatwanne. Anschließend DrainStik® -Sensor ① wie in der Abbildung gezeigt einführen und den Schlauch ② fixieren. Die Installation muss hinreichend getestet werden, um sicherzustellen, dass der DrainStik® gemäß der geforderten Parameter positioniert ist.



Inserte el sensor ① en la manguera de la bandeja de condensados como indicado y coloque y fije la manguera ② en su posición. El DrainStik® de ha de montar de forma vertical. Utilice la manguera de silicona suministrada.



Inserire il sensore ① nel tubo di condensa come mostrato nella figura ed fissare il tubo flessibile ② Il DrainStik® deve essere montato verticalmente. Utilizzare il tubo di silicone in dotazione.



Вставьте датчик ① в трубку поддона для конденсата, как показано на рисунке, и закрепите шланг ② в нужном положении. Устройство DrainSTICK® должно устанавливаться в вертикальном положении. Используйте шланг из силикона, входящий в комплект поставки.

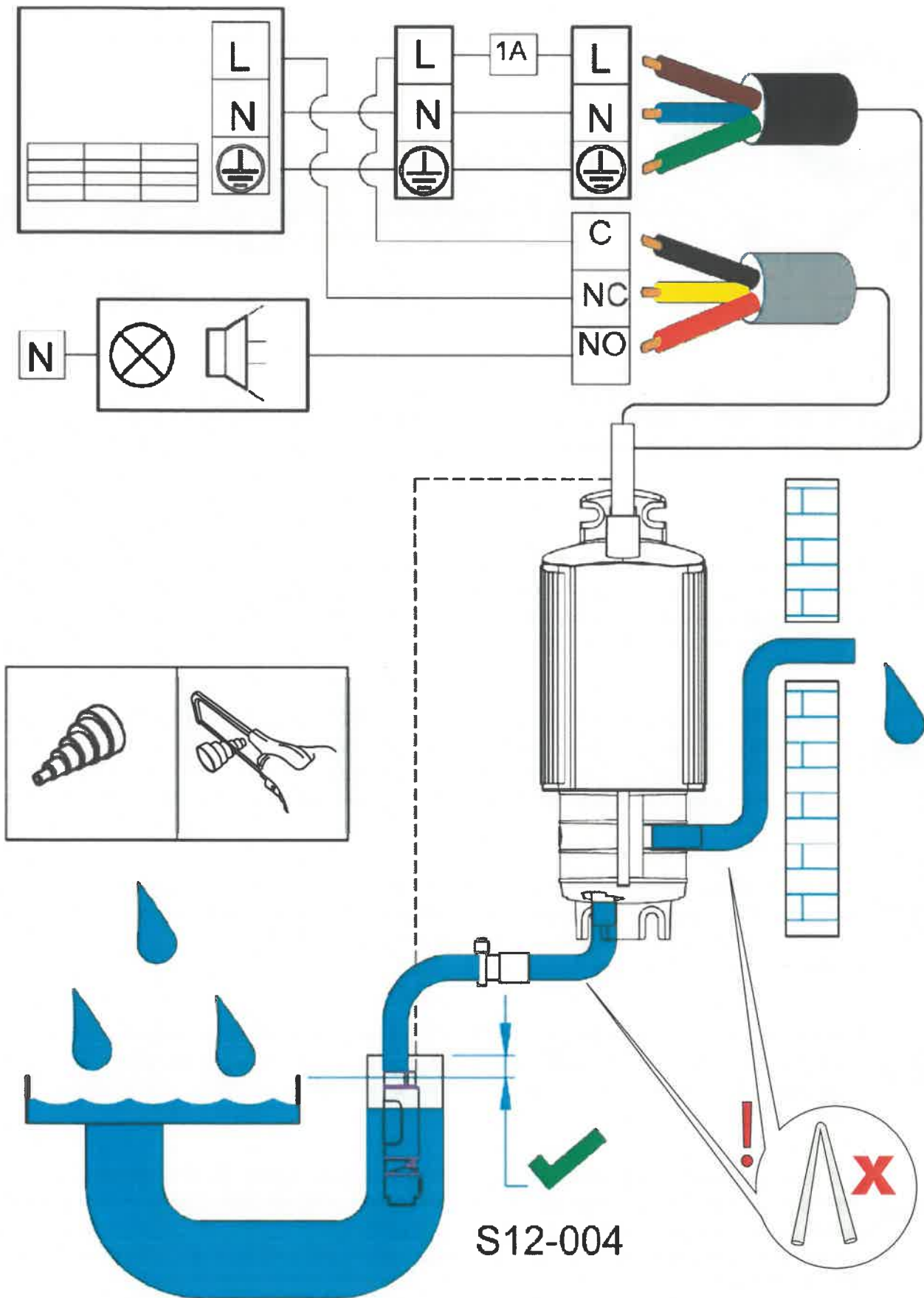

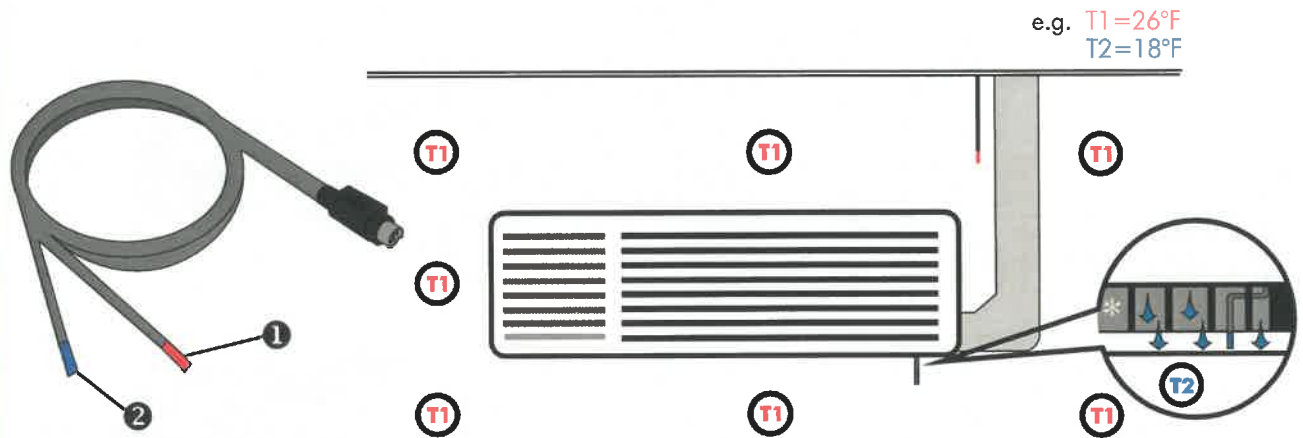

Position the hot thermistor sensor (red) u in a suitable location at ambient air temperature. It is recommended that ceiling voids are avoided as these are usually at much higher temperatures. Place the cold thermistor sensor (blue) v in the path of the air flow from the air conditioning unit.



Placez la sonde chaude (rouge) u dans un emplacement approprié avec une température ambiante. Il est recommandé d'éviter les faux plafonds car ceux-ci sont habituellement à des températures beaucoup plus hautes. Placez la sonde froide (bleue) v dans le chemin de l'écoulement d'air de l'unité de climatisation.



Verbinden Sie den Stecker des Temperatursensors mit dem Sensoreingang der Kondensatpumpe und platzieren Sie den Warmsensor (rot) u an einer geeigneten Stelle mit Raumtemperatur (T1) gemäß Skizze. Vermeiden Sie hierfür den Zwischendeckenraum, da hier meist höhere Temperaturen herrschen. Danach platzieren Sie den Kaltsensor (blau) v in den Kaltluftstrom der Klimaanlage.



Coloque el sensor del termistor caliente (rojo) u en una ubicación adecuada a temperatura de ambiente. Para eso se recomienda no utilizar falsos techos, porque normalmente hay temperaturas más altas. Coloque el sensor del termistor frío (azul) v en el caudal de aire de la unidad de aire acondicionado.



Posizionare il termistore di calore (rosso) ❶ in una posizione adatta a temperatura ambiente. Si consiglia di evitare i controsoffitti perché in genere hanno delle temperature più elevate. Posizionare il termistore del freddo (blu) ❷ esponendolo al getto d'aria dell'unità di condizionamento.



Установите термисторный датчик горячей воды (красного цвета) ❶ в удобном месте при температуре окружающего воздуха. Не рекомендуется устанавливать датчик в пространстве между подвесным потолком и перекрытием, поскольку температура в этом месте обычно выше. Установите термисторный датчик холодной воды (синего цвета) ❷ в потоке воздуха, идущего от кондиционера.

Opción Sensor frío y calor / Opzione sensore caldo/freddo / Модификация с датчиком горячей и холодной воды

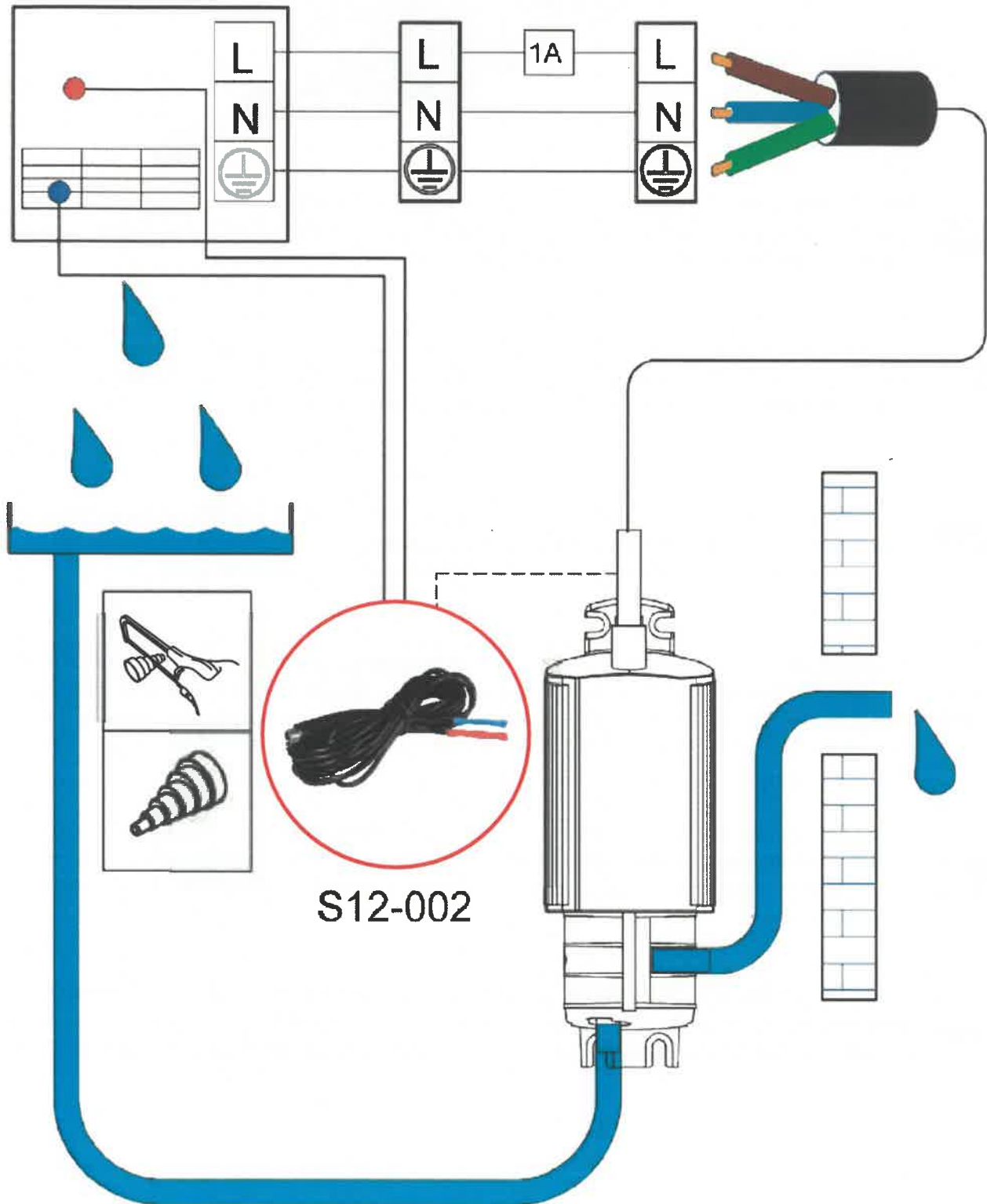

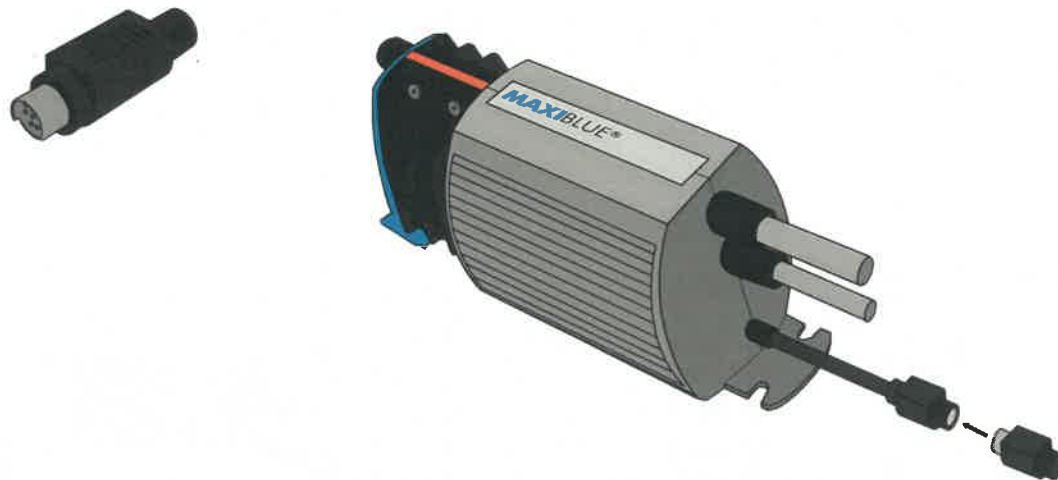

The continuous running (cooling signal) option allows the pump to run continuously. If powered from the same source as the A/C Unit, it will switch on / off with the A/C Unit. Connect the plug into the Sensor Input Socket before installation.



L'option fonctionnement continu (signal froid) permet à la pompe de fonctionner continuellement. Si fonctionnement avec la même source que l'Unité A/C, la pompe s'allumera/s'éteindra en même temps. Branchez la fiche dans la prise pour capteur avant l'installation.



Unter Verwendung des Dauerlaufsteckers können die Pumpen kontinuierlich betrieben werden. Bei Anschluss an dieselbe Stromquelle wie das Klimagerät schaltet die Pumpe mit der Einheit an und aus. Stecken sie den Dauerlaufstecker vor der Installation in den Sensoreingang.



La opción de funcionamiento continuo (señal enfriamiento) permite que la bomba funcione sin interrupción. Cuando se alimenta de la misma fuente de alimentación que la unidad del aire acondicionado, se enciende / apaga con la unidad de A/C. Antes de comenzar con la instalación, conecte la clavija a la toma de entrada del sensor.



L'opzione di funzionamento continuo (segnale di raffreddamento) permette alla pompa di funzionare costantemente. Se collegata alla stessa fonte dell'unità di alimentazione di corrente, si azionerà o si spegnerà insieme ad essa. Collegare la spina alla presa del sensore prima dell'installazione.



Режим непрерывной работы (сигнал охлаждения) позволяет насосу работать непрерывно. При подключении к тому же источнику питания, что и кондиционер, он будет включаться и выключаться вместе с кондиционером. Перед установкой подключите вилку к входному разъему датчика.

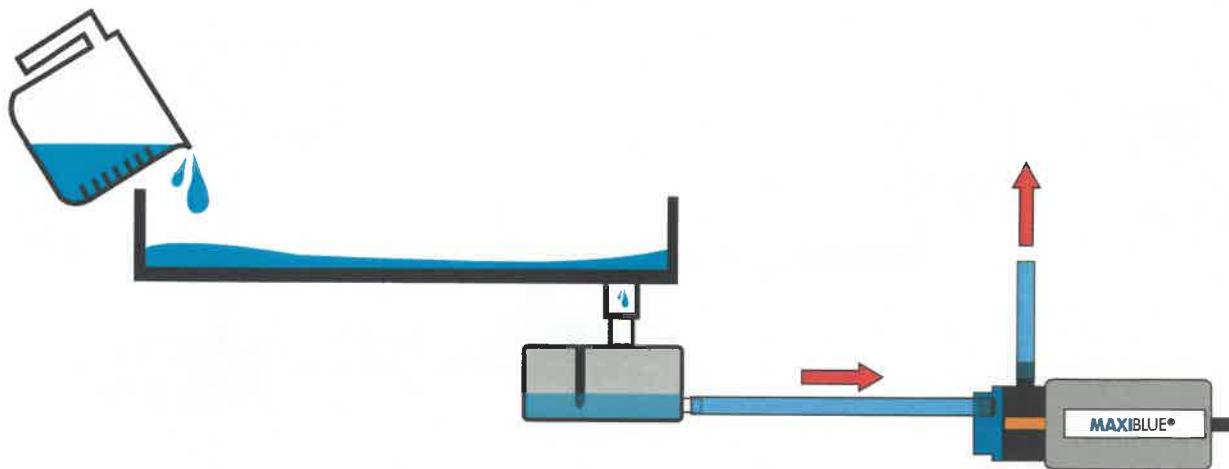

The water test ensures that the pump responds to the water level & that the pump switches off when dry. To test, slowly pour cold water into the tray until the pump switches on. Allow the pump to run and switch off. The pump should run for approximately 7 seconds after emptying the reservoir/condensate tray pipe.



Le test d'eau assure que la pompe répond au niveau d'eau et que la pompe s'éteint. Pour tester, verser lentement de l'eau froide dans le plateau jusqu'à ce que la pompe s'allume. Laisser le temps à la pompe de fonctionner puis éteindre. La pompe fonctionnera encore environ 7 secondes après avoir vidé la conduite du réservoir/condenseur.



Bei dieser Funktionsprüfung vergewissern Sie sich, dass die Pumpe bei anfallendem Kondensat fördert und bei Trockenlauf stoppt. Füllen Sie hierzu kaltes Wasser in die Kondensatwanne der Klimaanlage und lassen die Pumpe laufen bis Sie selbstständig abschaltet.



La prueba de agua asegura que la bomba se enciende cuando hay cierto nivel de agua y que se apaga. Para la prueba, vierta lentamente agua fría en la bandeja hasta que la bomba se ponga en marcha. Déjela funcionar durante unos momentos y apagarse por sí misma. La bomba debería funcionar aproximadamente durante 7 segundos después de vaciar el depósito / el tubo de la bandeja de condensados.



La verifica del funzionamento tramite acqua permette di accertarsi che la pompa riconosca il livello dell'acqua e che la pompa si spenga. Per verificare, versare lentamente dell'acqua fredda nel vassoio di raccolta fino a far accendere la pompa. Far entrare in funzione e far spegnere la pompa. Dovrebbe funzionare per circa 7 secondi dopo aver svuotato il tubo di condensa.



Гидравлическое испытание гарантирует, что насос будет реагировать на изменение уровня воды и выключаться. Для проведения такого испытания медленно наливайте холодную воду в поддон, до тех пор пока насос не выключится. Дайте насосу поработать и выключиться. Насос должен поработать примерно в течение 7 секунд после того, как вода выйдет из трубки резервуара/поддона для конденсата.

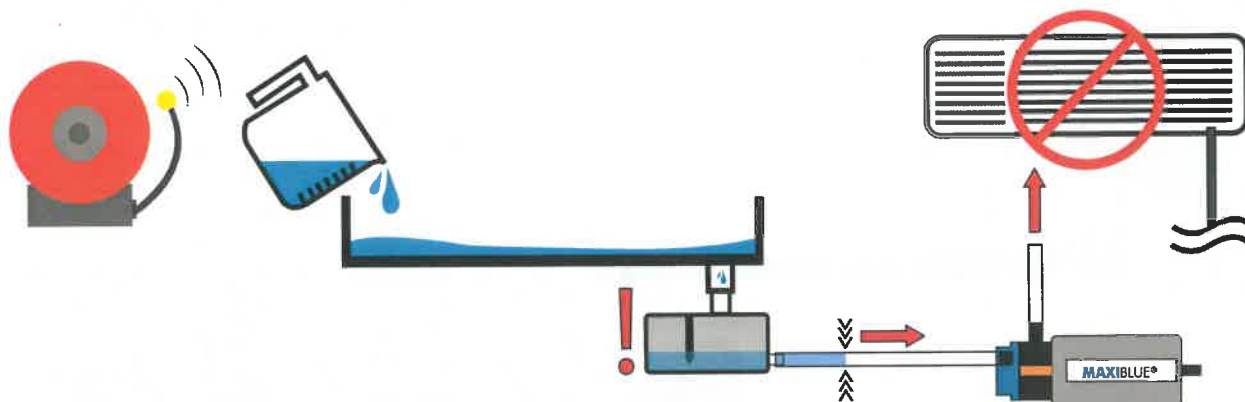

To ensure that the alarm connection is working, restrict the outlet of the reservoir hose and fill with water up to the high level sensor. The pump will turn on initially, then after a short delay the alarm relay will switch, detected using a multimeter or observing the shut down of the AC unit. Allow the water to exit the reservoir; the water should then be pumped away, and AC operation will restart.



Pour s'assurer que le signal d'alarme fonctionne, pincer le tuyau de sortie de réservoir et laisser le se remplir d'eau jusqu'au capteur de niveau haut. La pompe s'allumera, ensuite après un court délai le relais d'alarme commutera, l'utilisation détectée un multimètre ou une observation de l'arrêt de l'unité AC. Laissez l'eau quitter le réservoir; l'eau devrait alors être pompée loin et l'opération AC reprendra.



Um sicherzustellen, dass der Alarm einwandfrei funktioniert, quetschen Sie den Ablassschlauch des Reservoirs/und füllen die Kondensatwanne bis auf das hohe Niveau des Sensors mit Wasser. Die Pumpe wird anspringen und nach kurzer Verzögerung schaltet der Alarmkontakt. Die Funktion des Alarmkontakts ist an dem Stillstand des Klimagerätes oder durch Überprüfung mit einem Messgerät zu erkennen. Anschliessend lassen Sie das Wasser wieder ungehindert fließen und die Raumklimatisierung wird neu gestartet.



Para comprobar que la conexión del alarma está funcionando, tape la salida del depósito/tubo de y llénelo con agua hasta el sensor del nivel máximo. La bomba se pondrá inicialmente en marcha, después de un corto retraso, el relé del alarma saltará, que se notará o mediante el uso de un manómetro o el apagado automático de la unidad de aire acondicionado. Deje salir el agua del depósito; el agua entonces se debería eliminar mediante la bomba y el aire acondicionado volverá a ponerse en marcha.



Per assicurarsi che l'allarme funzioni, restringere l'uscita del tubo flessibile della vaschetta di raccolta o del e riempire con acqua fino ad arrivare al livello del sensore. La pompa all'inizio si avvierà, poi subito dopo scatterà il relè di allarme, usando un multimetro o con lo spegnimento dell'unità di corrente. Permettere all'acqua di uscire dalla vaschetta; l'acqua dovrà quindi essere pompata via, e si dovrà ripristinare il funzionamento dell'unità di corrente.



Чтобы убедиться, что сигнальное устройство работает, перекройте выходное отверстие шланга резервуара/устройства, и налейте воду до датчика максимального уровня. Насос будет работать, а затем, после короткой задержки, сигнальное реле переключится. Это можно обнаружить мультиметром или при выключении кондиционера. Дайте воде выйти из резервуара. После этого воду следует закачать обратно, и работа кондиционера возобновится.

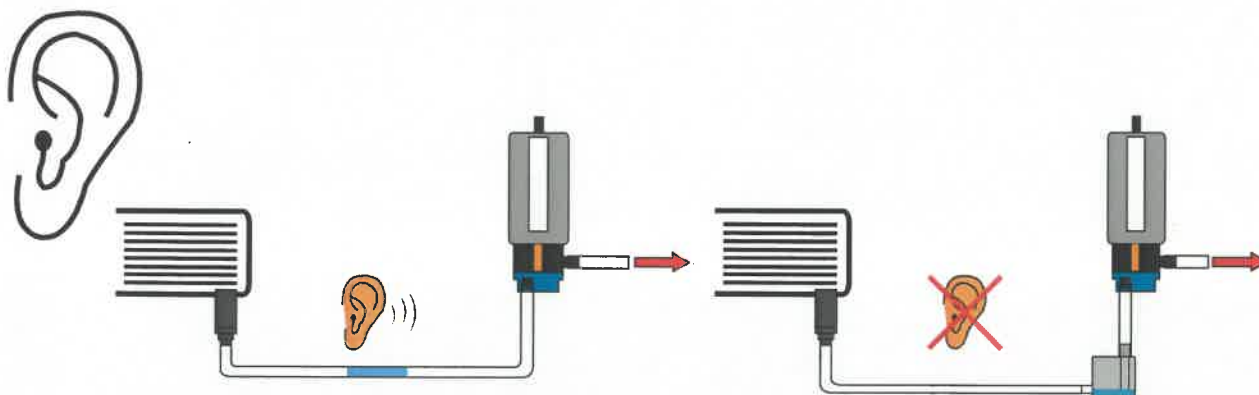

If the pump is installed remotely, occasionally water can become trapped in the u-bend at the lowest point of the system. Due to the pump's high flow rate, this can create a gurgling noise. It is recommended to fit the silencer supplied with the hot & cold sensor option. This must be fitted at the lowest point in the system, to reduce this noise.

Silencer supplied with MegaBlue Temperature sensor model only



Si la pompe est installée à distance, de temps en temps l'eau peut être prise au piège dans le coude au point le plus bas du système. En raison du haut débit de la pompe, ceci peut créer un bruit de "gargouillement". Il est recommandé d'adapter le silencieux fourni de l'option sonde chaud et froid. Il doit être installé au point le plus bas du système, pour réduire ce bruit.

Silencieux fourni avec le modèle de capteur de température MegaBlue uniquement



Wenn die Pumpe entfernt (große Ansaugstrecke) installiert ist, kann sich am tiefsten Punkt Wasser sammeln (eine Wasserlache bilden). Durch die hohe Pumpleistung der Pumpe kann dies zu einem gurgelnden Geräusch führen. Es wird empfohlen, in diesem Fall den Schalldämpfer gemäß Skizze zu installieren. Der Schalldämpfer gehört bei der Temperatursteuerung mit zum Lieferumfang.

**Schalldämpfer wird nur mit MegaBlue-Temperatursensor geliefert **



Si la bomba está instalada a distancia, a veces el agua puede quedarse atrapada en la curva en el punto más bajo del sistema. Debido al caudal alto de la bomba, eso puede causar un ruido de borboteo. Es recomendable instalar el silenciador suministrado con la opción del sensor de frío y calor. Se tiene que instalar en el punto más bajo del sistema para reducir el ruido.

Silenciador suministrado solo con el modelo de sensor de temperatura MegaBlue



Se la pompa è stata montata ad una certa distanza, potrebbe rimanere dell'acqua nel tubo in corrispondenza della curva nel punto più basso del sistema. Questo, data l'elevata capacità della pompa, può creare un suono gorgogliante. Si raccomanda di fissare il silenziatore in dotazione con il sensore caldo/freddo. Questo va installato nel punto più basso del sistema, per ridurre il rumore.

Solo silenziatore fornito con il modello di sensore di temperatura MegaBlue



Если насос установлен дистанционно, вода может попадать в U-образную секцию нижней части трубопровода системы. Это может вызвать появление бурлящего звука вследствие высокого напора насоса. Рекомендуется устанавливать глушитель, входящий в комплект с насосом (модификация с датчиком горячей и холодной воды). Для уменьшения уровня шума глушитель следует устанавливать в нижней точке системы.

**Глушитель поставляется только с моделью датчика температуры MegaBlue **

BLUEDIAMOND

CONDENSATE REMOVAL PUMPS

BLUEDIAMOND PUMP SELECTOR GUIDE	INDUSTRY		UNIT					PERFORMANCE				INSTALLATION		
	AIR CONDITIONING	REFRIGERATION	3.5 KW	3.5 - 5 KW	5 - 8 KW	8 - 14 KW	14 - 50 KW	MAX FLOW (L/HR)	MAX HEAD (M)	MAX LIFT (M)	SOUND (DBA)	IN UNIT	DUCTING	REMOTELY
MICROBLUE™	✓		✓					5	5	2	17	✓	✓	✓
MINIBLUE™	✓			✓	✓			8	8	5	21			✓
MINIBLUE_R™	✓			✓	✓			8	8	5	21	✓	✓	✓
MAXIBLUE™	✓					✓		14	8	8	21	✓		✓
MAXIBLUE^{PRO}™	✓					✓		14	8	8	21	✓		✓
MEGABLUE™	✓	✓					✓	50	20	7	23			✓
ARCTIKBLUE™		✓						50	20	-	23			

Distributed by:-



CHARLES AUSTEN
PUMPS LTD

MANUFACTURED BY:

ROYSTON RD, BYFLEET, SURREY, KT14 7NY, UK

TEL: +44 (0)1932 355277

FAX: +44 (0)1932 351285

INFO@CHARLESAUSTEN.COM

WWW.CHARLESAUSTEN.COM

S30-194/7



ROTARY
DIAPHRAGM

3
YEAR
WARRANTY